

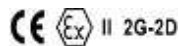

Los reguladores de presión de gas cumplen con la Norma EN88-2 (Directiva sobre el gas CEE 90/396). Los reguladores son aptos para ser instalado en sistemas con quemadores de gas automático, incluido las instalaciones industriales y de distribución.



Especificaciones Técnicas:

Rango de presión de entrada P_1
 $P_2 + 30$ mbar hasta 1 bar

Rango de trabajo de P_2 : suministrado de serie con el muelle neutro; el campo de calibración según la tabla de los muelles.

Hasta 350 mbar para los modelos roscados
 Hasta 450 mbar para los modelos embreadados
 Precisión de regulación AC10
 Precisión al cierre SG30

Combustibles:

Gases de las tres familias, gas manufacturado (gas ciudad), gas natural (grupo H – metano); gases licuados derivados del petróleo (GLP) y gases no agresivos.

Temperatura de trabajo: $-10^{\circ}\text{C} \div +60^{\circ}\text{C}$

Resistencia mecánica: según Norma EN88 y EN161

Funcionamiento: Con la fuerza del muelle sin energía auxiliar.

Características constructivas: Compensación de la presión de entrada, membrana de seguridad de serie, toma de impulso interna, estanqueidad a caudal 0, tomas de presión externas en la entrada y salida en todos los modelos.

Material: Cuerpo en aluminio, partes internas en aluminio y acero, latón y materiales sintéticos, membranas y juntas en goma NBR.

Dimensiones exteriores

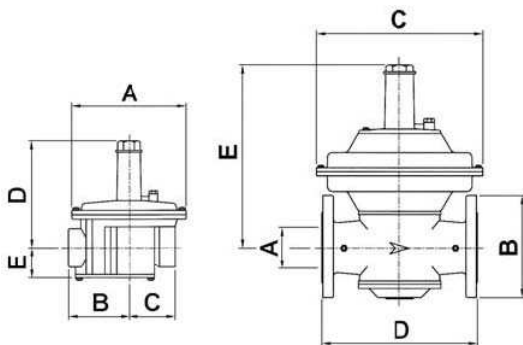

Modelo	Conexión	A	B	C	D	E
FS1B15	Rp 1/2" UNI-ISO 7/1	90	55	47	105	35
FS1B20	Rp 3/4" UNI-ISO 7/1					
FS1B25	Rp 1" UNI-ISO 7/1	185	98	75	175	52
FS1B32	Rp 1 1/4" UNI-ISO 7/1					
FS1B40	Rp 1 1/2" UNI-ISO 7/1					
FS1B50/40	Rp 2" UNI-ISO 7/1	185	99,5	76,5	175	52
FS1B50	Rp 2" UNI-ISO 7/1	260	135	90	250	65
FS1B65/08	DN65 PN6 EN1092-4	85	185	320	300	340
FS1B80/08	DN80 PN6 EN1092-4	85	200	320	300	340
ST1B65	DN65 PN6 EN1092-4	85	185	320	300	340
ST1B80	DN80 PN6 EN1092-4	85	200	320	300	340
ST1B100	DN100 PN6 EN1092-4	100	220	370	360	410

-El regulador FS1B50/40 es un modelo con las conexiones a 2" pero las medidas exteriores son como el FS1B40.

-Para la serie FS1B (con filtro incorporado) la cota E debería ampliarse 400 mm para facilitar la limpieza e inspección del filtro.

Características e Instalación

Los reguladores de la serie FG tienen tres membranas: la de compensación, la de trabajo y la de seguridad. Es esencial colocar un conducto de ventilación para los gases que en caso de ruptura de la membrana de trabajo, puede experimentar una pérdida de gas en más de 30 dm³ / h debido a la seguridad integrada garantizada en el punto 3.3 0.2. de las Normas EN88.

Se recomienda instalar el diafragma del regulador horizontalmente (membrana paralela al suelo). Respete la dirección del flujo de gas indicado por la flecha del regulador. El montaje del regulador en ella instalación debe ser realizado con las herramientas apropiadas para fijarse en las conexiones de entrada y salida. Es absolutamente prohibido montar el regulador haciendo palanca con el alojamiento superior del muelle. Para la serie con el filtro, debe ser instalado a una altura conveniente del piso, con el fin de facilitar la limpieza del filtro (siempre instalar un filtro adecuado de gas aguas arriba del regulador). Asegurarse que las tuberías estén limpias, alineadas y bien sujetas de tal modo que el regulador no está bajo tensión. No quite el tapón (3) de la membrana del respiradero y no bloquear el agujero porque el regulador no va a funcionar. Instale el regulador de manera que el exterior no tengan contacto con paredes u otras tuberías. Compruebe que el regulador es el adecuado para su uso.

Verificar que todos los parámetros de presión, caudal, temperatura, etc. han sido respetados.

Campo de regulación de los muelles en mbar.

Color del muelle	FS1B 15-20	FS1B 25	FS1B 32-40-50/40	FS1B 50	FS1B/08- ST1B 65-80	ST1B 100
Neutro	10÷25	12÷24	14÷30	12÷30	10÷30	10÷40
Rojo	23÷70	23÷80	-	-	25÷80	30÷70
Violeta	-	-	25÷80	28÷70	60÷120	60÷110
Marrón	-	-	70÷120	60÷150	-	100÷210
Amarillo	60÷110	70÷150	-	-	-	-
Azul	100÷150	150÷350	100÷150	150÷350	100÷220	-
Blanco	150÷350	-	150÷350	-	200÷450	200÷450
Distanciador	Cod. 380	Cod. 381	Cod. 382	Cod. 383	Cod. 384	Cod. 385

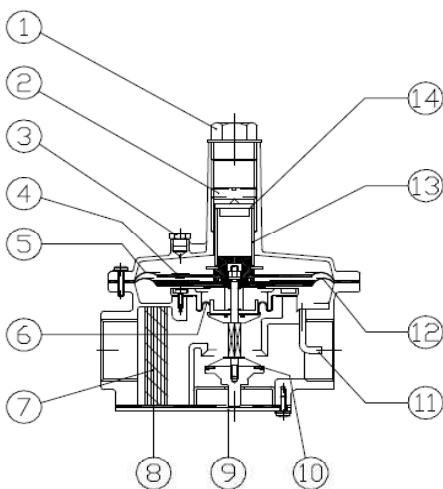

Modelo Roscado con filtro incorporado

1	Tapón superior
2	Tuerca de ajuste de presión
3	Tapón de venteo
4	Válvula de venteo
5	Membrana de seguridad
6	Membrana de compensación
7	Filtro
8	Junta de la tapa
9	Tapa del filtro
10	Junta de estanqueidad
11	Toma de compensación
12	Membrana de trabajo
13	Muelle
14	Arandela de asiento de muelle

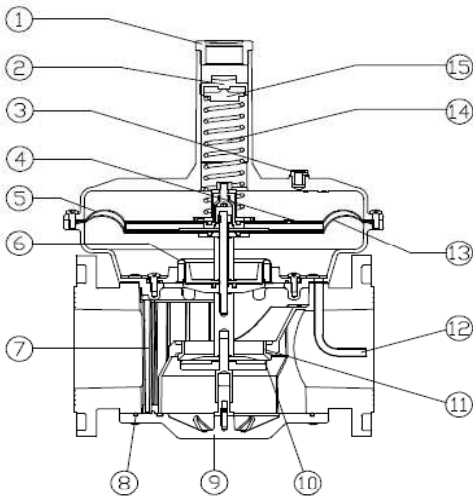

Modelo con bridas y filtro incorporado

1	Tapón superior
2	Tuerca de ajuste de presión
3	Tapón de venteo
4	Válvula de venteo
5	Membrana de seguridad
6	Membrana de compensación
7	Filtro
8	Junta de la tapa
9	Tapa del filtro
10	Junta de estanqueidad
11	Cojinete
12	Toma de compensación
13	Membrana de trabajo
14	Muelle
15	Arandela de asiento de muelle

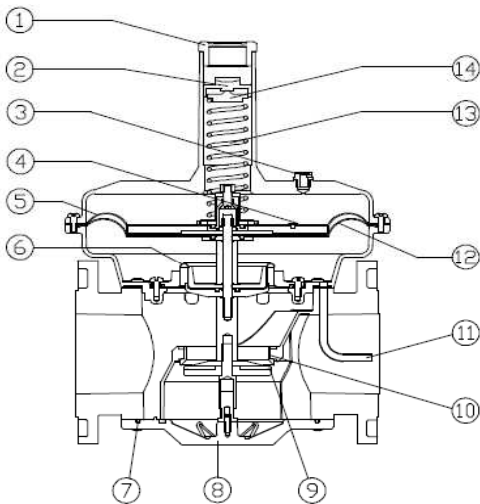

Modelo con bridas sin filtro

1	Tapón superior
2	Tuerca de ajuste de presión
3	Tapón de venteo
4	Válvula de venteo
5	Membrana de seguridad
6	Membrana de compensación
7	Filtro
8	Junta de la tapa
9	Tapa del filtro
10	Junta de estanqueidad
11	Toma de compensación
12	Membrana de trabajo
13	Muelle
14	Arandela de asiento de muelle

REGULADOR FUERA DE SERVICIO

El término "regulador fuera de servicio" significa que se excluye de la operación normal y se inserta un espaciador para sustituir al muelle, por lo que el obturador se mantiene totalmente abierto. Esta operación se utiliza para conocer con exactitud la "pérdida" de carga (AP min.) que el regulador tiene para un caudal determinado de gas que en la práctica es la pérdida de presión (ver el diagrama) causada por el flujo de gas dentro de la cuerpo del propio regulador. La "caída de presión" se entiende la diferencia aritmética entre la presión de entrada (P1) y la presión de salida (P2) a la que el regulador se establece. Los reguladores de presión puede funcionar eficazmente, incluso con una baja caída de presión, sin embargo, tienen cierto margen para garantizar un buen funcionamiento, debemos prever una caída de presión de por lo menos el doble de la caída de presión resultante del diagrama de caudal

Diagrama de caudal – Pérdida de carga

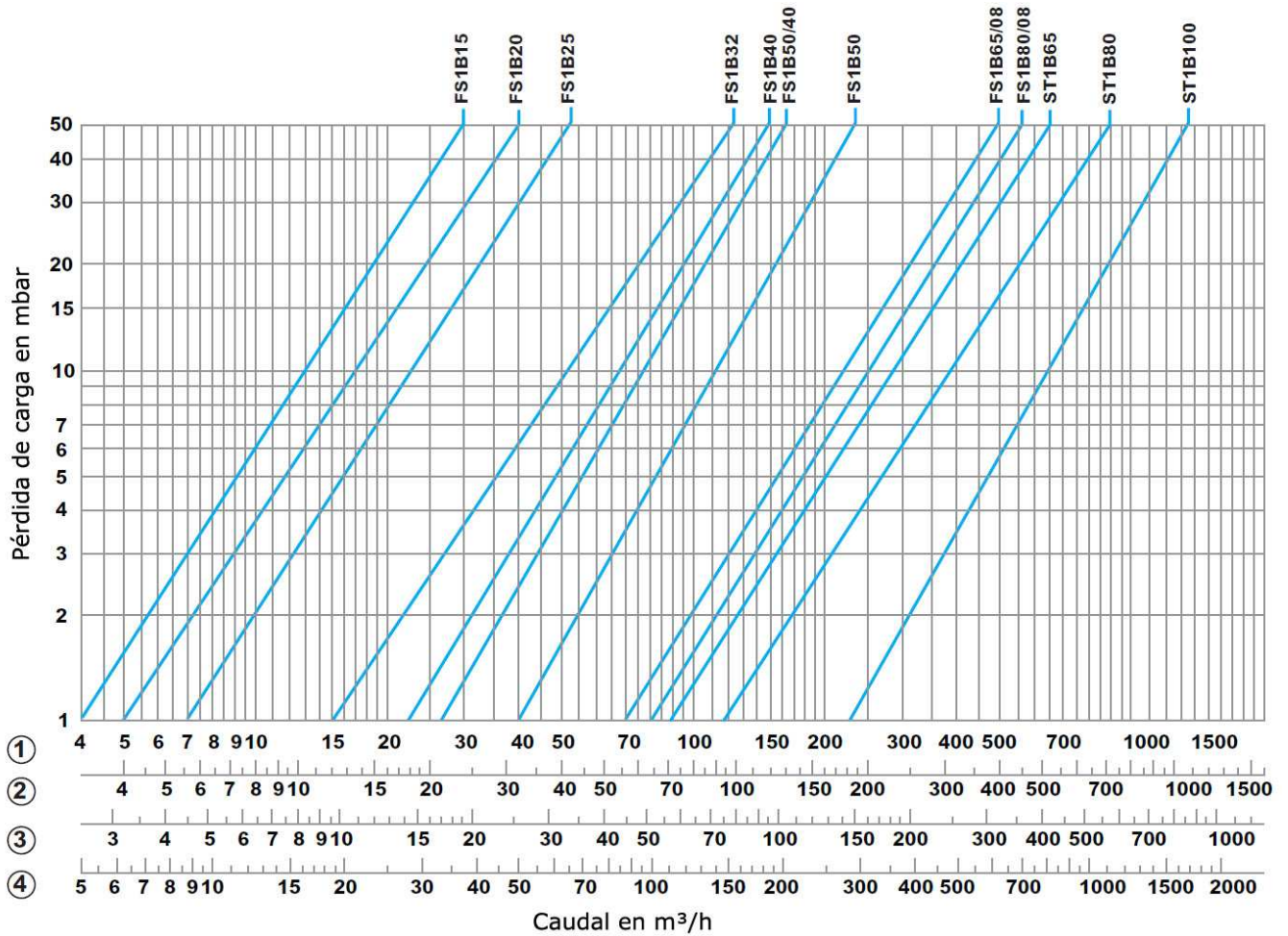

①	METANO	dv: 0,62
②	AIRE	dv: 1
③	G.L.P.	dv: 1,56
④	GAS CIUDAD	dv: 0,45